

Инструкция по сборке парты Kinderzen Maximus

KINDERZEN



Последнюю актуальную версию инструкции можно посмотреть по QR-коду







Или по ссылке: www.qp-partu.ru/a/229391



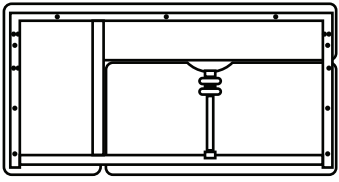
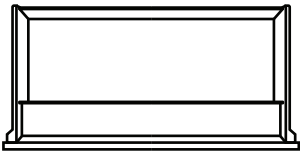
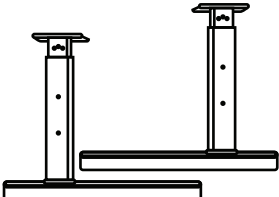
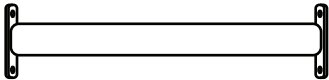

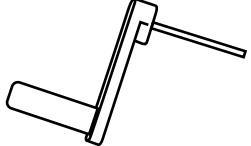
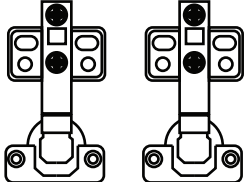

QP-Partu - эксклюзивный дистрибьютор бренда Kinderzen в России.

Перед началом сборки аккуратно разложите все детали на твердой поверхности, чтобы ничего не потерять. Проверьте наличие комплектующих и деталей и убедитесь, что все на месте. Детали могут отличаться по цвету и форме, могут отсутствовать или быть лишними. Комплектующие показаны схематично и могут отличаться от фактических. Количество деталей указано для сборки одного комплекта.

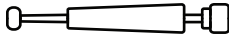
Если вы заметили, что нет обязательных для сборки деталей, то свяжитесь с нами.

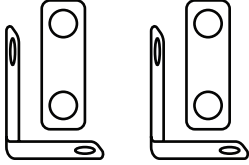

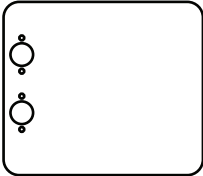
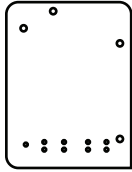
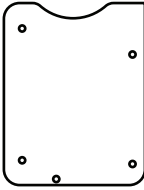
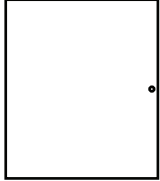
Комплектующие парты

01 Столешница  A 1 шт	02 Выдвижной пенал  B 1 шт	03 Ножки парты  C 2 шт
04 Ось  D 1 шт	05 Шестигранный вал  E 1 шт	06 Направляющие  F 2 шт
07 Пенал для канцелярии  G 1 шт	08 Заглушка  H 1 шт	09 Ручка  I 1 шт
10 Петли  J 2 шт	11 Саморезы ST6.3*40  K 17 шт	12 Винты М6*14  L 28 шт

<p>13 Эксцентрики</p>  <p>M 20шт</p>	<p>14 Шуруп 3 в 1</p>  <p>N 20шт</p>	<p>15 Винты М4*8</p>  <p>O 16шт</p>
<p>16 Крепеж тумбы</p>  <p>P 2шт</p>	<p>17 Шестигранные ключи</p>  <p>Q 2шт</p>	<p>18 Дверца тумбы</p>  <p>R 1шт</p>
<p>19 Правая боковая панель тумбы</p>  <p>S 1шт</p>	<p>20 Левая боковая панель тумбы</p>  <p>T 1шт</p>	<p>21 Дно тумбы</p>  <p>U 1шт</p>
<p>22 Задняя панель тумбы</p>  <p>V 1шт</p>		

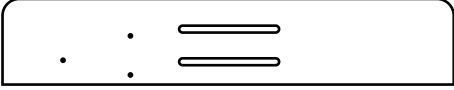
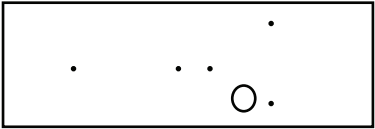
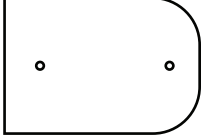
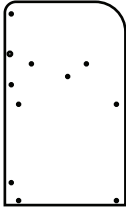
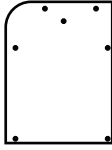
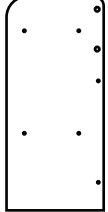
Комплекующие надстройки

<p>23 Задняя панель (верх)</p>  <p>AA 1шт</p>	<p>24 Задняя панель (низ)</p>  <p>BB 1шт</p>	<p>25 Маленькая вертикальная средняя панель</p>  <p>CC 1шт</p>
<p>26 Вертикальная правая панель</p>  <p>DD 1шт</p>	<p>27 Вертикальная средняя панель</p>  <p>EE 1шт</p>	<p>28 Вертикальная левая панель</p>  <p>FF 1шт</p>

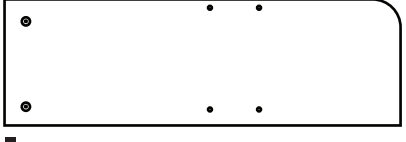
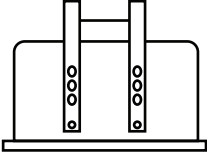
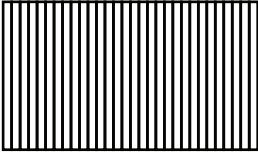
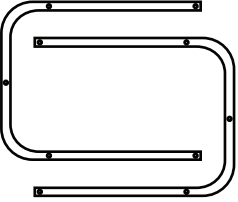
<p>29 Горизонтальная правая полка</p>  <p>GG 1 шт</p>	<p>30 Горизонтальная верхняя левая полка</p>  <p>HH 1 шт</p>	<p>31 Горизонтальная нижняя левая полка</p>  <p>II 1 шт</p>
<p>32 Подставка для книг</p>  <p>JJ 1 шт</p>	<p>33 Роликовая дверца</p>  <p>KK 1 шт</p>	<p>34 Направляющие дверцы</p>  <p>LL 2 шт</p>

Сборка парты

Шаг 1

Вставьте 14 комбинированных винтов 3 в 1 в отверстия комплектующих надстройки согласно схеме ниже.

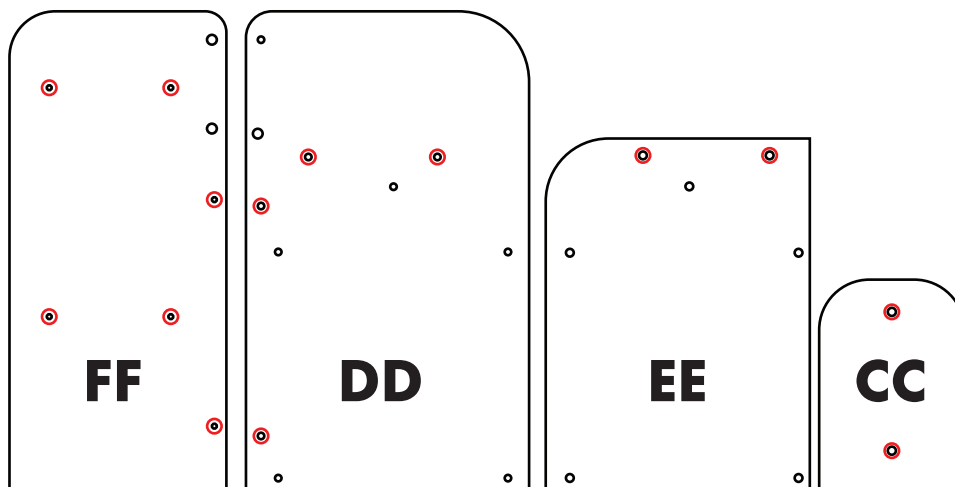

Вставьте направляющие роликовой дверцы в вертикальную правую и вертикальную среднюю панели.

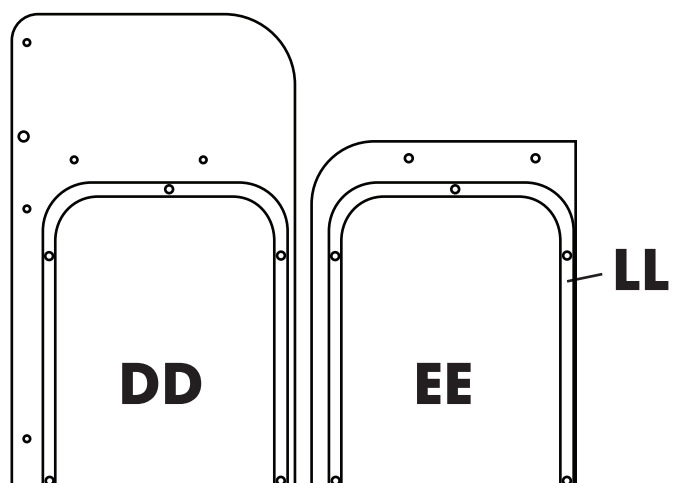

Шаг 2

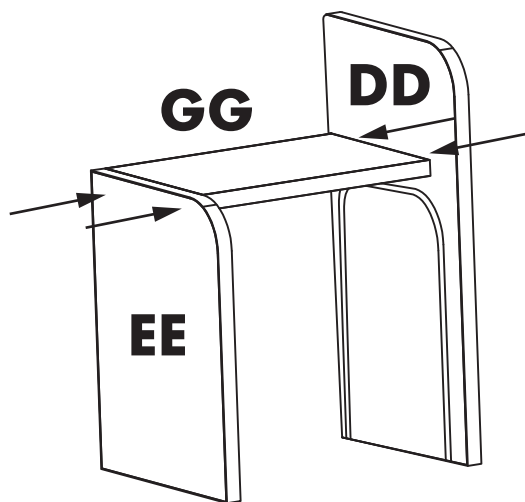

С помощью шурупов 3 в 1 и эксцентриков закрепите горизонтальную правую полку между вертикальной правой и вертикальной средней панелями.

С помощью шурупов 3 в 1, эксцентриков и двух саморезов ST6.3*40 прикрепите нижнюю заднюю панель к детали, которую собрали ранее.

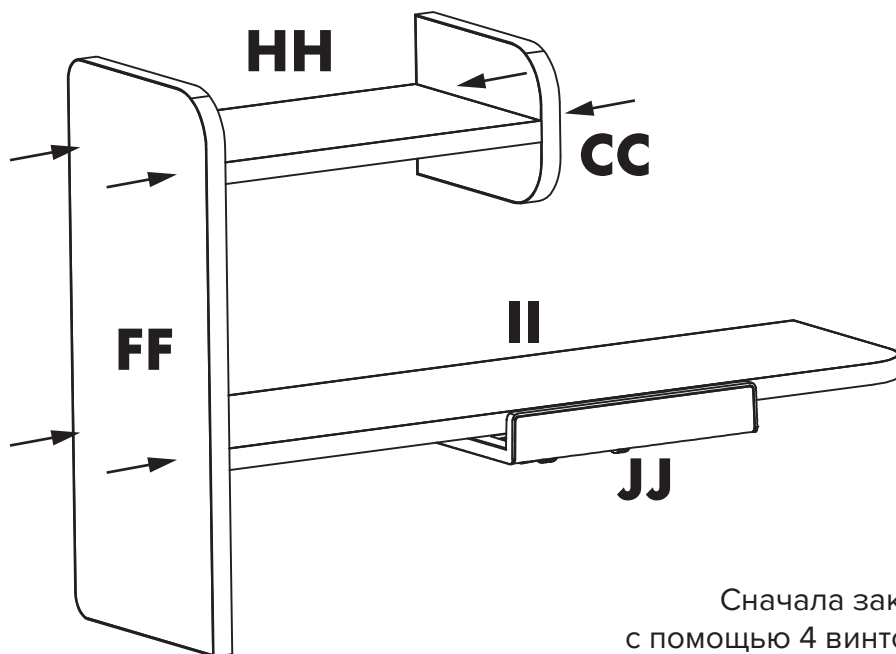
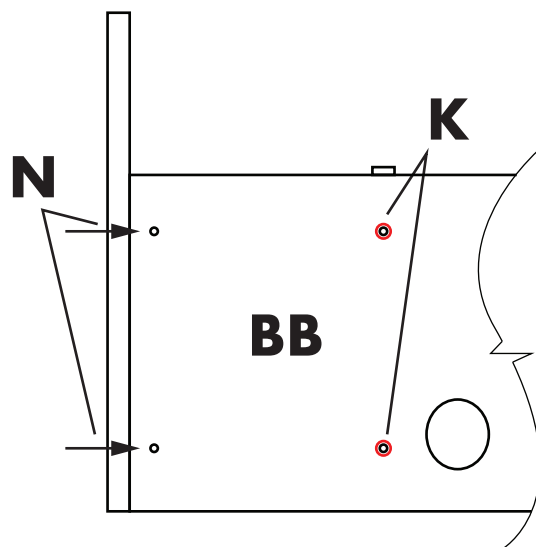

Сначала закрепите подставку для книг с помощью 4 винтов M4*8 на горизонтальной нижней левой полке, после чего с помощью шурупов 3 в 1 и эксцентриков, пользуясь схемой, соедините детали надстройки.

Шаг 3

С помощью 9 саморезов ST6.3*40, 4 винтов М6*14 и двух винтов 3 в 1 соедините детали надстройки по схеме.

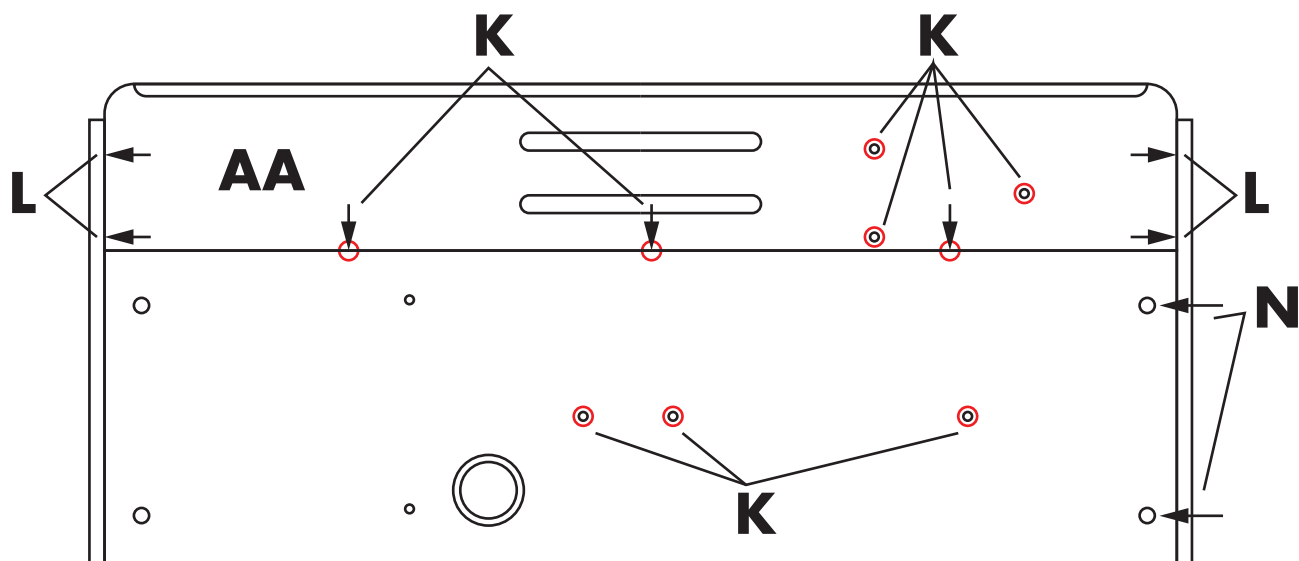

Вид сзади

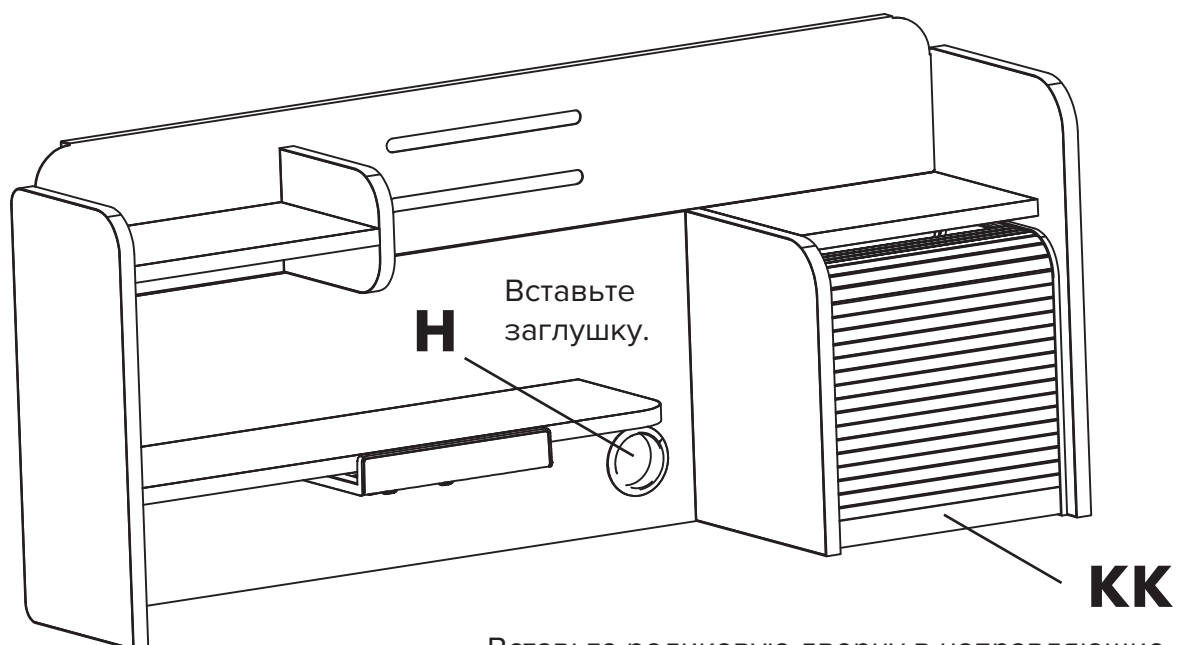

Вставьте роликовую дверцу в направляющие, несколько раз подвигайте ее вверх-вниз, чтобы дверца начала плавно ходить.

Вид спереди

Шаг 4

Установите 6 шурупов 3 в 1 в левую и правую боковые панели тумбы.

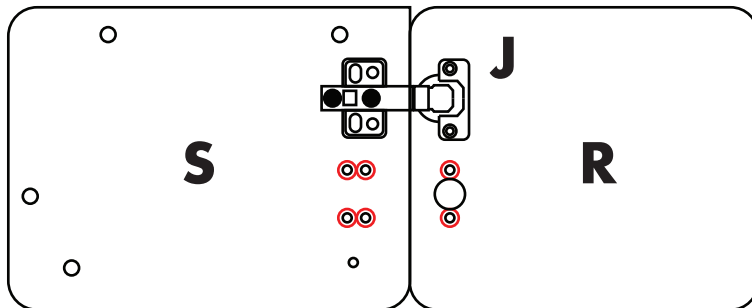
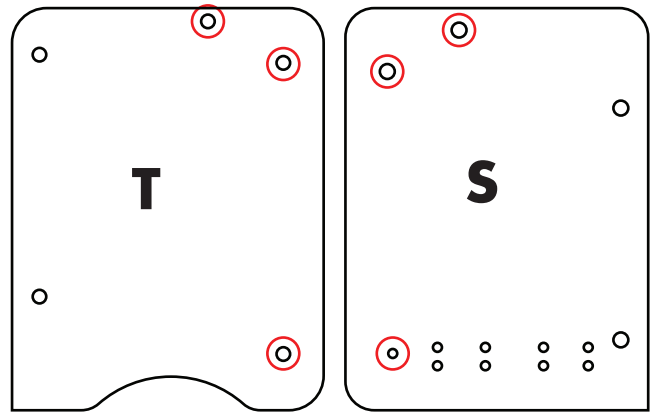

Используйте 12 винтов М4*8, чтобы прикрепить петли к дверце тумбы.

С помощью шурупов 3 в 1 и эксцентриков соедините детали навесной тумбы, как показано на схеме.
С помощью одного самореза ST6.3x40 прикрепите дно тумбы к задней панели.

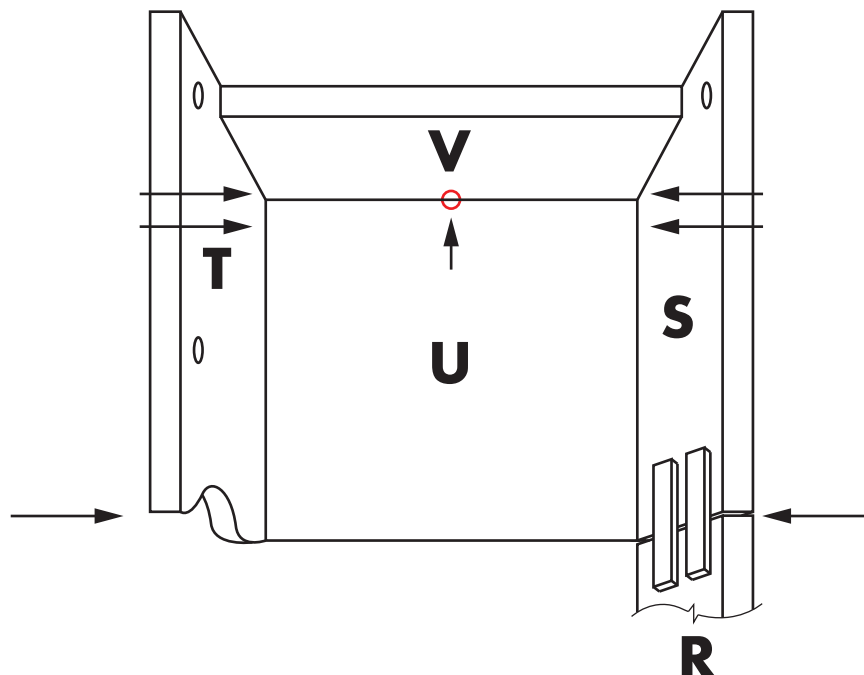

Шаг 5

С помощью четырех винтов М6*14 установите направляющие на металлическую раму столешницы. Не затягивайте винты.

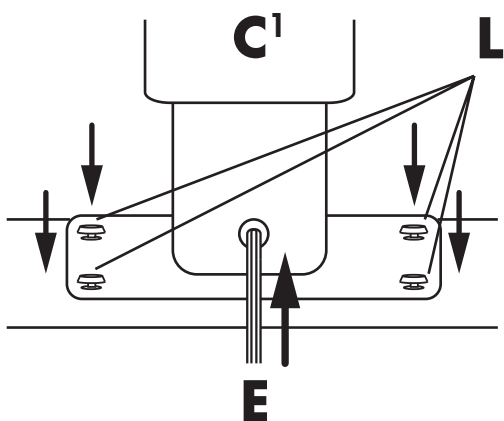
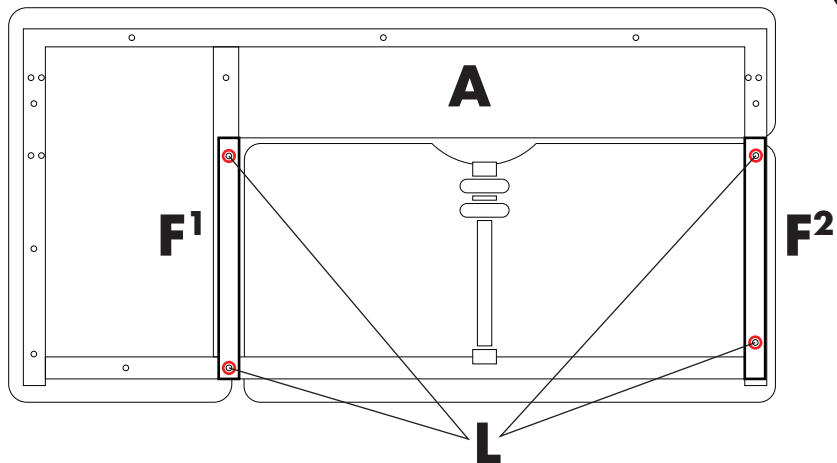

Закрепите правую ножку стола четырьмя винтами М6*14 (не затягивайте их) и вставьте шестигранный вал.

**Перед установкой ножек убедитесь, что размер шкалы на ножках одинаков.*

С помощью двух винтов М6х14 закрепите ось парты на правой ножке стола. Не затягивайте винты.

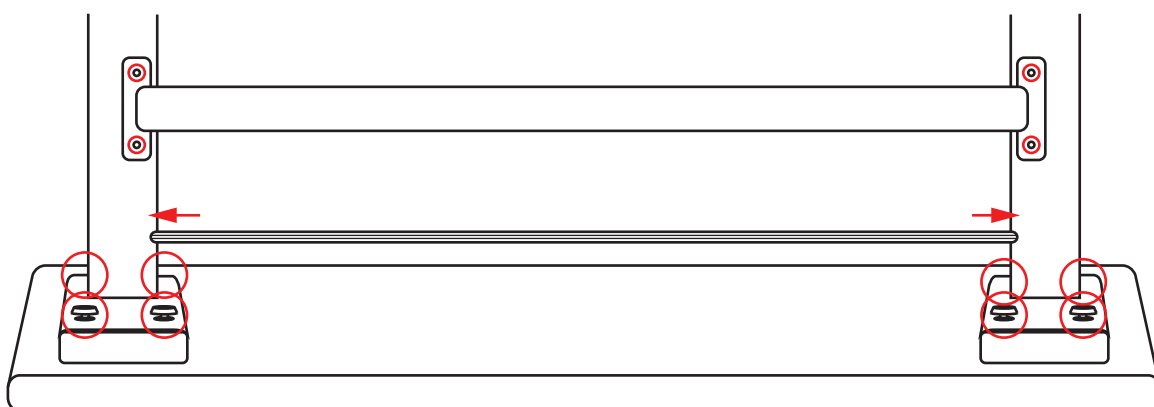

Вставьте шестигранный вал в отверстие левой ножки стола, прикрепите левую ножку стола с помощью четырех винтов М6*14 и закрепите ось парты на левой ножке с помощью двух винтов М6*14.

**Если требуется выровнять отверстия, используйте ручку I (09) для настройки высоты ножки стола.*

После этого затяните все винты шага 5.

Шаг 6

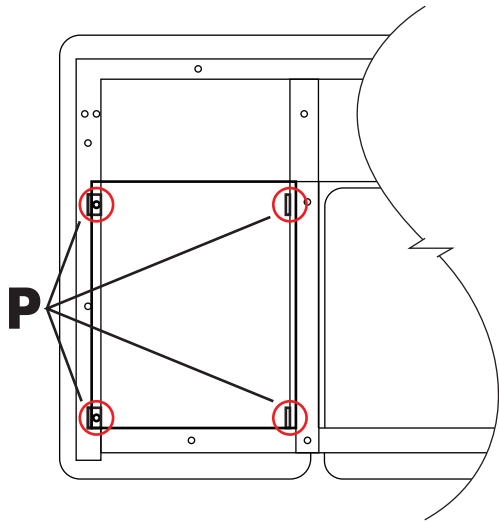

Используйте четыре винта М6*14, чтобы прикрепить два крепежа в форме буквы L и два крепежа в форме буквы I к раме. Прикрепите собранную тумбу к столешнице с помощью винтов М6*14. Затяните все винты.

Переверните стол и установите выдвижной пенал: совместите направляющую планку пенала с пазом направляющей планки, с небольшим усилием вдавите ее внутрь.

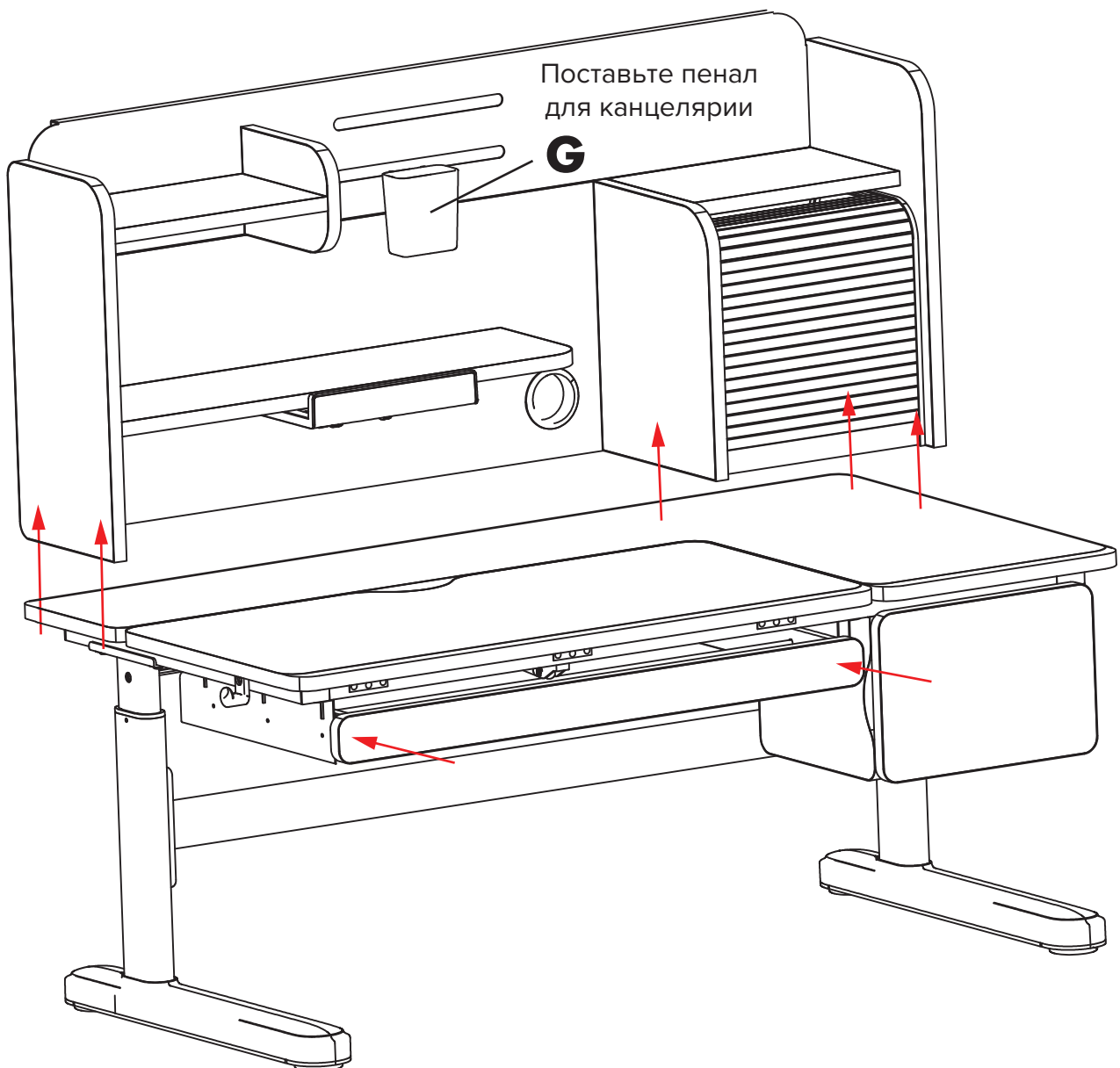

Используйте пять саморезов ST6.3*40, чтобы установить надстройку на столешнице. Стол собран и готов к эксплуатации.

Гарантийный лист

Наименование товара:	Детский стол Kinderzen Maximus
Срок гарантии:	12 месяцев + 48 месяцев Save Plus (нужно активировать в течение 2 недель с момента покупки)









Условия гарантии:

- Гарантия распространяется на все случаи обнаружения брака, а также дефектов производственного характера.
- В течение гарантийного срока владелец имеет право на бесплатный ремонт по неисправностям, которые явились следствием производственных дефектов.
- Для осуществления гарантийного обслуживания необходимо иметь документы, подтверждающие факт покупки, гарантийный лист и номер заказа.

Гарантийное обслуживание не производится, если:

- Изделие имеет следы механического повреждения
- Были нарушены условия эксплуатации, транспортировки или хранения
- Проводился ремонт лицами, не являющимися сотрудниками авторизованного сервисного центра
- Использовались не оригинальные комплектующие

Действующие условия гарантии написаны в актуальной версии инструкции на нашем сайте. Производители оставляют за собой право без предварительного уведомления покупателя вносить изменения в конструкцию, комплектацию или технологию изготовления изделий с целью улучшения их свойств.

Обращение в отдел рекламаций:  +7 (495) 032-55-30 <small>Телефон</small>  serv@qp-partu.ru <small>Почта</small>  +7 925 195-62-13 <small>WhatsApp</small>  Qp_partu_mebel_bot <small>Telegram</small>	Отдел продаж:  8 800 775 77 23 <small>Телефон</small>  Qp_partu_bot <small>Telegram</small>  +7 (495) 125-25-50 <small>WhatsApp</small>	Наш сайт:  qp-partu.ru
--	--	---



**Активировать
дополнительную
гарантию Save Plus**

Расширенная гарантия должна быть активирована в течение двух недель с момента покупки.

Дата покупки: <small>Заполняется продавцом</small>	
Место покупки: <small>Заполняется продавцом</small>	

